

本車両を運行するには特殊車両通行許可申請が必要となります。
けん引トラクタや運行経路によっては、最大積載量の荷物を積むことが出来ません。
あらかじめ積載予定物品重量の運行可否を御確認下さい。

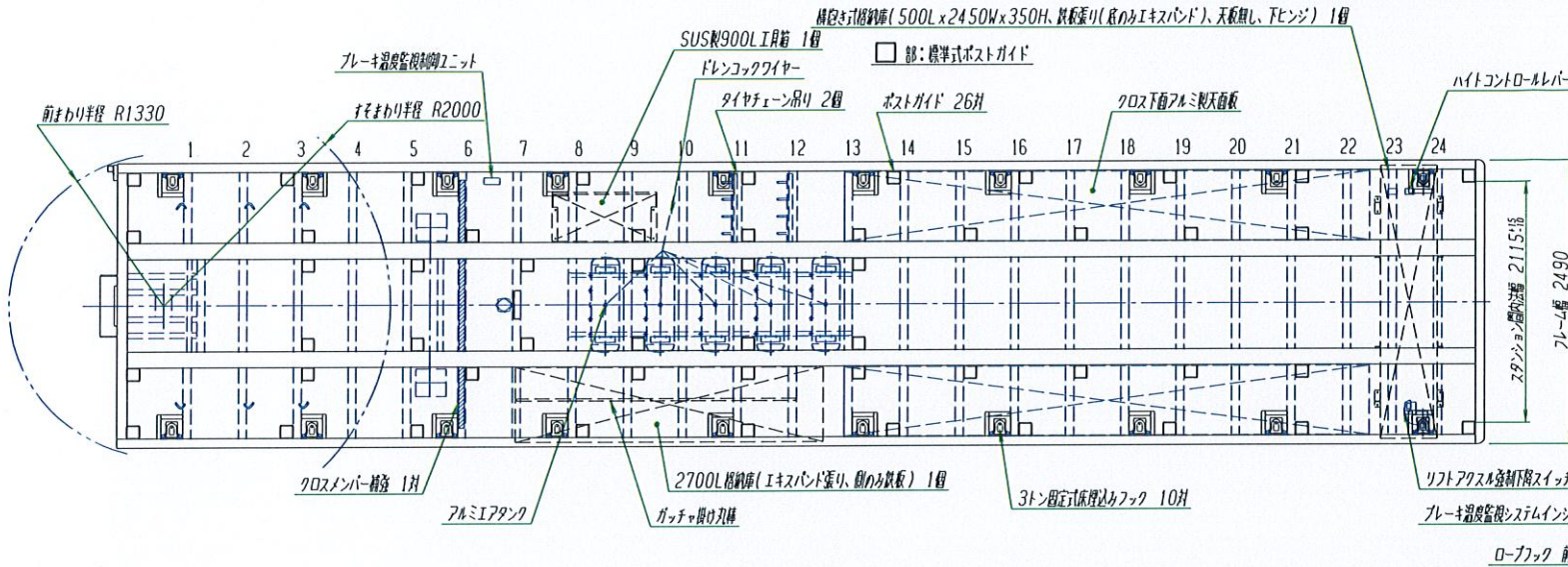

B条件(指定外)積載量	18800 Kg
B条件(指定)積載量	23900 Kg
C条件(指定外)積載量	28000 Kg
C条件(指定)積載量	28000 Kg
D条件(指定)積載量	28000 Kg

※特殊車両通行許可限度算定要領を基にした積載量の参考値です。
実際の積載量は使用トラクタ・運行経路により変動します。

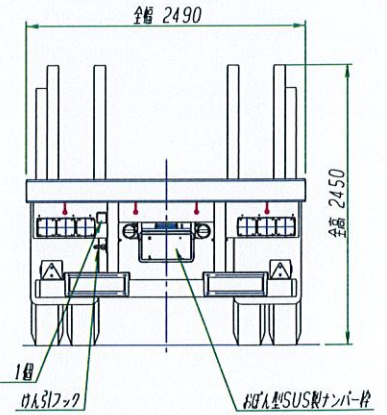
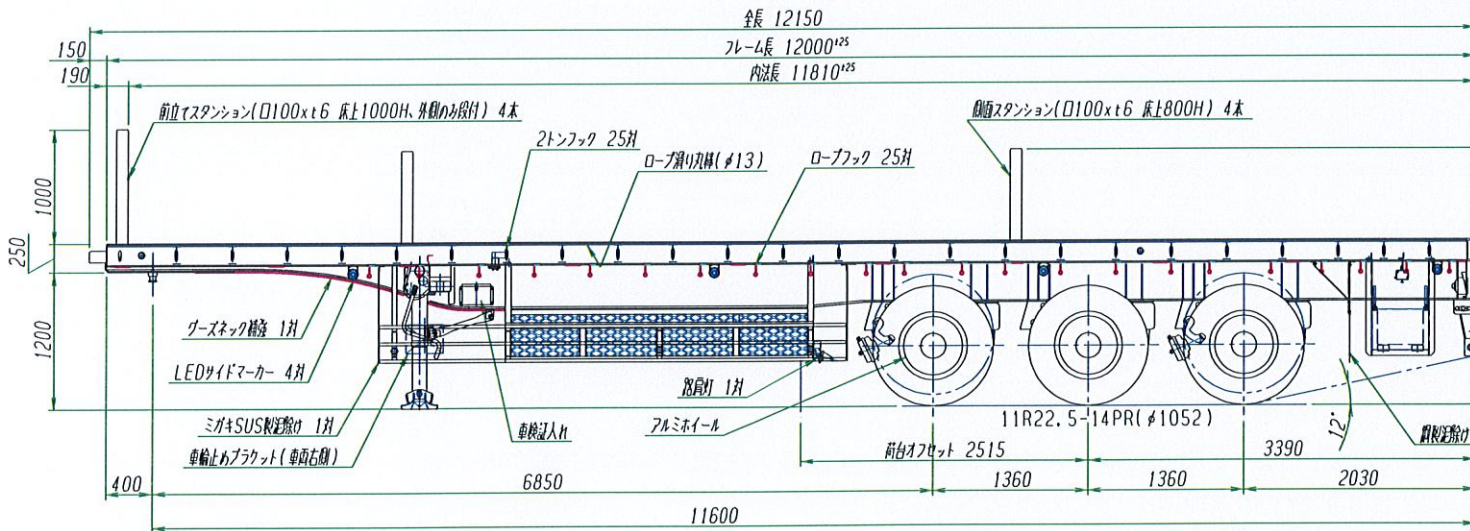
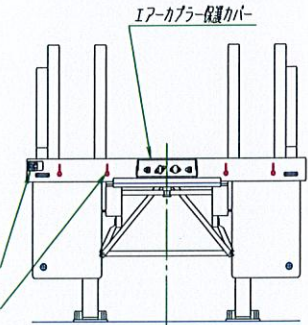

※パンパ地上高はトレーラ単体での水平状態を示す
カプラー高1210Hで建設時のパンパ地上高は415mm

メモ欄 自主基準適合タイプスタクション型 積載物は床上1000以下かつ最上部の積載物の重心高が800以下のこと トラクタけん引能力はトレーラGVW+トラクタ重量+積載重量以上のこと。 トラクタ前まわり半径: 1430mm以上 後まわり半径: 1900mm以下	設定トラクタ	第5輪 11500kg , カプラー高 1210 H	塗装仕様	前輪 1630 kg 後輪 6360 kg 計 7990 kg	受領印
	車軸	: BPW製(10TON) フタポスト(φ100, 鋼製) 44本	ポデー シルバー(艶々101 メタリック艶目) シャーシ フラッグ(艶々400 ティーフラッグ) ホイール 塗装なし	最大積載量 28000 kg	
	タイヤ	: DL SP6511(ミック)	リヤパンパ フラッグ(艶々400 ティーフラッグ) サイドパンパ フラッグ(艶々400 ティーフラッグ)	車軸総重量 前輪 10200 kg 後輪 25790 kg 計 35990 kg	トレクス PFB34118改 外観四面図 日付: 23.06.14 尺度: 1/45 受注No.: 37-220312 製図: 検図: 日本トレクス株式会社 設計: 承認: NIPPON TREX CO., LTD.
	懸架装置	: エアサス+EBSリフトアックス ハイコンコントロール	補助脚 : 左右連動手動式NLH813 床 : アピトン25mm	タイヤ負荷率 後輪 85.9%	
記号	日付	訂正記事	極者承認	アンダーバン: 第5輪, タイヤ+アルミ張り	