

新型自動車番号	類 別		0001	
新簿06178号	仕 場		伸縮フレーム	
新型届出年月日			輪削削ABS	
変更届出年月日			車軸0127	
			シングルタイヤ	
車名及び型式	通 称 名	-		
フルハーブ KFKBH340	用 途	貨物		
車台の名称及び型式	車 体 の 形 状	コックピット		
フルハーブ KFKBH340	車 体 の 型 式	-		
車 体 の 名 称	長 さ (m)	13.000 / フレーム収納時 11.365		
	幅 (m)	2.465		
	高 さ (m)	1.590		
	軸 距 (m)	5.890+1.360+1.360=9.550		
製作者等の氏名又は名称	荷 台 の 内 割 寸法 (m)	長 さ	-	
		幅	-	
		高 さ	-	
日本フルハーブ株式会社	荷台オフセット (m)	2.820 / フレーム収納時 1.385		
自動車の種別	車 両 (kg)	前前軸重	910 / フレーム収納時 1000	
		前後軸重	-	
		後前軸重	1480 / フレーム収納時 1480	
		後後軸重	1465+1485 / フレーム収納時 1465+1485	
総 重 量	計	5,370		
種 料 の 種 類	乗 車 定 員 (人)	-		
-	最大積載量 (kg)	22,900 (30,480) / フレーム収納時 22,600 (24,000)		
原動機の型式	車 両 (kg)	前前軸重	5,690 (11,405) / フレーム収納時 4,820 (5,060)	
		前後軸重	-	
		後前軸重	6,430 (8,150) / フレーム収納時 7,720 (8,165)	
		後後軸重	6,425+6,425 (8,150+8,145) / フレーム収納時 7,715+7,715 (8,105+8,100)	
総重量	計	27,970 (35,850) / フレーム収納時 27,970 (29,370)		
車台番号の打刻様式	積 大 安 定 度	傾 斜 角	左	RL-EXD522B と連結時 40° (計算値)
			右	RL-EXD57B3 と連結時 49° (計算値)
KFKBH340-00001	車 軸 配 列			後 2・2・2
車台番号の打刻位置	旅客運送事業用否 (詳細説明)			旅客運送事業用一否
1177-1-1空開支脚の前	最高出力 (kW/rpm)			-
原動機の型式の打刻様式	最大トルク (N・m/rpm)			-
-	騒 音	規 制 区 分	-	
原動機の型式の打刻位置		近 接 (dB/rpm)	-	
		定 常 (dB(ha/h))	-	
		加 速 (dB)	-	
排出ガス重量	モ ー ド	CO ()	-	
		HC ()	-	
		NOx ()	-	
		PM ()	-	
			-	

	18国自警第1602号
	新製自動車第06178号

フルハーフ KFKEH340型セミトレーラ 外觀図

類別 (0001)

注：フレーム収縮時の外觀上異なる部分を部分図2、部分図3に示す。他は伸張時と同じ。

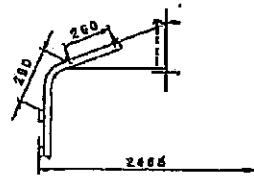

部分図1：巻込防止装置

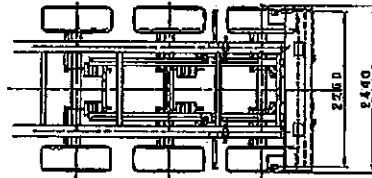

部分図2：フレーム収縮時の平面図 (後部のみ)

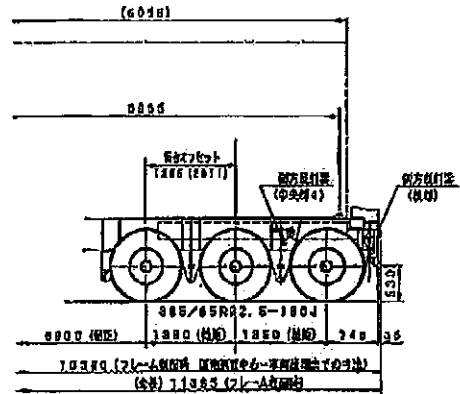

部分図3：フレーム収縮時の側面図 (後部のみ)

